

DIN 352

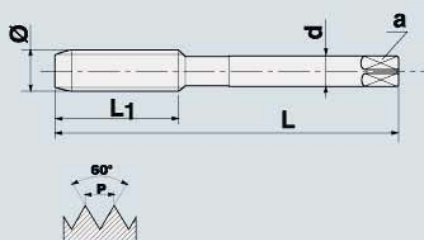

Материал: HSS

Материал режущей части

Описание

Точность

Тип обрабатываемого отверстия

Заходная часть

Покрытие

Группы обрабатываемых материалов

Скорость резания (м/мин)

	HSS	HSS	HSS	
Материал режущей части	Комплект	Единичный ISO2/6H	Комплект	
Описание	-	-	-	
Точность	-	С (2,5...3 витка)	-	
Тип обрабатываемого отверстия				
Заходная часть	-	Без покрытия	-	
Покрытие	Без покрытия	Без покрытия	Без покрытия	
Группы обрабатываемых материалов	11 12 3,1 3,3 4,1 5,1	11 12 3,1 3,3 4,1 5,1	11 12 3,1 3,3 4,1 5,1	
Скорость резания (м/мин)	-	-	-	
КОД	00M...	03M...	00M...LH	

Номенклатура изготовления

DIN 352

Ø	P	L	L ₁	d	a		00M...	03M...	00M...LH	
M 2	0,4	40	9	2,8	2,1	1,6				-
2,5	0,45	40	9	2,8	2,1	2,1	●	●		-
3	0,5	40	11	3,5	2,7	2,5	●	●	●	-
3,5	0,6	45	13	4	3	3,9	●	●		-
4	0,7	45	13	4,5	3,4	3,3	●	●	●	-
4,5	0,75	50	19	6	4,9	3,7	●	●		-
5	0,8	50	19	6	4,9	4,2	●	●	●	-
6	1	50	19	6	4,9	5	●	●	●	-
7	1	50	19	6	4,9	6	●	●		-
8	1,25	56	22	6	4,9	6,8	●	●	●	-
9	1,25	63	22	7	5,5	7,8	●	●	●	-
10	1,5	70	24	7	5,5	8,5	●	●	●	-
11	1,5	70	24	8	6,2	9,5	●	●	●	-
12	1,75	75	29	9	7	10,2	●	●	●	-
14	2	80	30	11	9	12	●	●	●	-
16	2	80	30	12	9	14	●	●	●	-
18	2,5	95	40	14	11	15,5	●	●		-
20	2,5	95	40	16	12	17,5	●	●		-
22	2,5	100	40	18	14,5	19,5	●	●		-
24	3	110	40	18	14,5	21	●	●		-
27	3	110	40	20	16	24	●	●		-
30	3,5	125	45	22	18	26,5	●	●		-

Резьба метрическая по ISO (крупный шаг). Ручные метчики. Набор из 3-х метчиков.

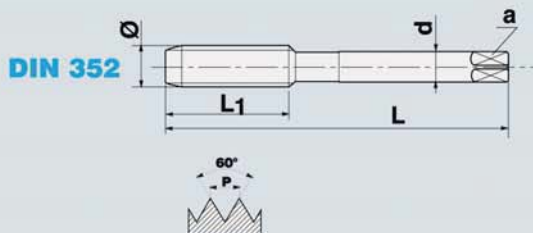

Материал: HSS

Материал режущей части

Описание

Точность

Тип обрабатываемого отверстия

Заходная часть

Покрытие

Группы обрабатываемых материалов

Скорость резания (м/мин)

	HSS	HSS														
Материал режущей части	HSS	HSS														
Описание	Комплект	Единичный														
Точность	-	ISO2/6H														
Тип обрабатываемого отверстия																
Заходная часть	-	C (2,5...3 витка)														
Покрытие	Без покрытия	Без покрытия														
Группы обрабатываемых материалов	<table border="1"><tr><td>11</td><td>12</td><td>3,1</td></tr><tr><td>3,3</td><td>4,1</td><td>5,1</td></tr></table>	11	12	3,1	3,3	4,1	5,1	<table border="1"><tr><td>11</td><td>12</td><td>3,1</td></tr><tr><td>3,3</td><td>4,1</td><td>5,1</td></tr></table>	11	12	3,1	3,3	4,1	5,1		
11	12	3,1														
3,3	4,1	5,1														
11	12	3,1														
3,3	4,1	5,1														
Скорость резания (м/мин)	-	-														
КОД	00M...	03M...														

Ø	P	L	L ₁	d	a		КОД	
							00M...	03M...
M 33	3,5	125	45	25	20	29,5	●	●
36	4	150	63	28	22	32	●	●
39	4	150	63	32	24	35	●	●
42	4,5	150	63	32	24	37,5	●	●
45	4,5	160	63	36	29	40,5	●	●
48	5	180	65	36	29	43	●	●
52	5	180	65	40	32	47	●	●
*56	5,5	220	65	45	35	50,5	-	●
*60	5,5	220	65	45	35	54,5	-	●
*64	6	220	65	50	39	58	-	●

Номенклатура изготовления

* Solo Finitore. Misure non a DIN

DIN 352

Резьба метрическая по ISO (крупный шаг). Ручные метчики. Набор из 3-х метчиков.

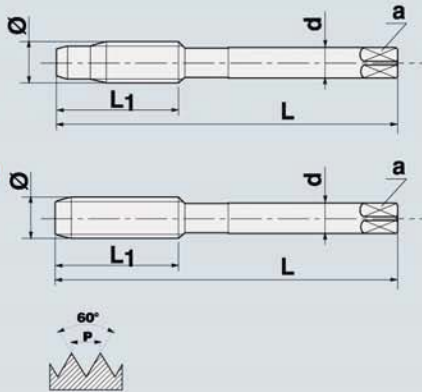

DIN 352



Материал: HSSE R \leq 800Н/мм²

Материал режущей части

Описание

Точность

Тип обрабатываемого отверстия

Заходная часть

Покрытие

Группы обрабатываемых материалов

Скорость резания (м/мин)

HSSE

Комплект

-



Обработка паром

1.3 1.4 2.1 2.2
2.3 3.2 3.4

HSSE

Единичный

6НХ



С (2,5...3 витка)

Обработка паром

1.3 1.4 2.1 2.2
2.3 3.2 3.4

КОД

E00M...X-V

E03M...X-V

Номенклатура изготовления

Ø	P	L	L ₁	d	a	
M 4	0,7	45	13	4,5	3,4	3,3
5	0,8	50	19	6	4,9	4,2
6	1	50	19	6	4,9	5
8	1,25	56	22	6	4,9	6,8
10	1,5	70	24	7	5,5	8,5
12	1,75	75	29	9	7	10,2

OLTRE: A RICHIESTA

