

Заточка со средним зубом



Стандартная заточка. Подходит для обработки стали (включая термообработанную), литых заготовок, сварных швов, медных сплавов и латуни. Наряду с оптимальной эффективностью обеспечивает хорошую чистоту поверхности. Позволяет снимать большие припуски. Подходит для чистовой обработки. Образует длинную стружку.

Двойная заточка



Универсальный тип заточки. Подходит для работы со всеми материалами, включая закаленную сталь, а также коррозионностойкие материалы. Способствует уменьшению вибрации, что повышает контроль над процессом работы. Дает хорошую чистоту поверхности. Обеспечивает высокую скорость резания при обработке сварных швов литейного облоя. Образует мелкую стружку.

Заточка с крупным зубом



Рекомендуется для работы по алюминиевым, магниевым сплавам, пластикам и твердой резине. Обеспечивает высокую режущую способность с хорошим съемом материала. Специфические особенности этого типа заточки обеспечивают быстрое снятие стружки, предотвращая засорение инструмента.

Алмазная заточка*



Применяется для обработки закаленных сталей, высокопрочных сплавов. Образует мелкую сыпучую стружку. Обеспечивает низкую шероховатость обработанной поверхности.

Таблица применяемости борфрез

	Алюминий	Медь, бронза, латунь	Фиберглас	Чугуны	Пластики	Стали 40-55 HRC	Стали 55-60 HRC	Углеродистые стали	Никелевые сплавы	Сварные швы	Титан	Цинк
Заточка со средним зубом		+		+		+	+	+	+	+	+	
Двойная заточка		+		+		+	+	+	+	+	+	
Заточка с крупным зубом	+				+							+
Алмазная заточка*			+			+	+		+			

Рекомендуемая частота вращения

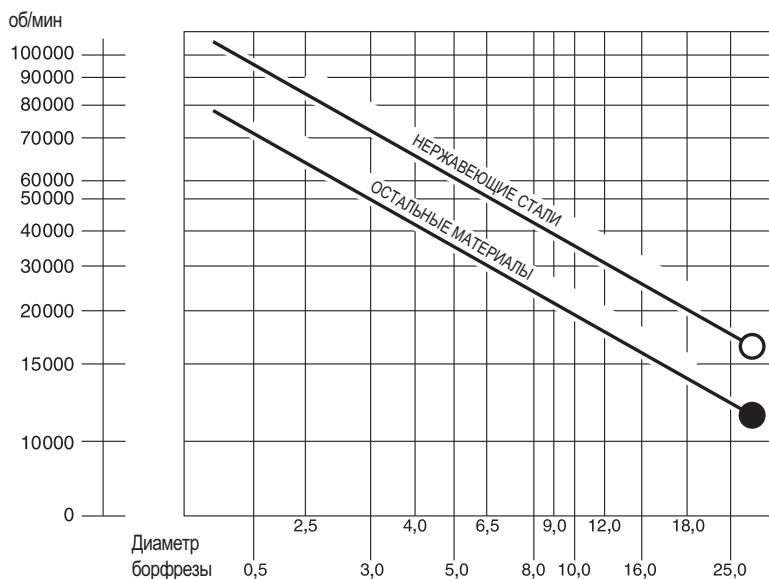

+ оптимальный выбор; ± возможное применение

* Форма зуба напоминает ограниченную пирамидку (алмазоподобную)

**Цельнотвердосплавные борфрезы.
Серия SA. Цилиндрические, тип SA (форма А)**

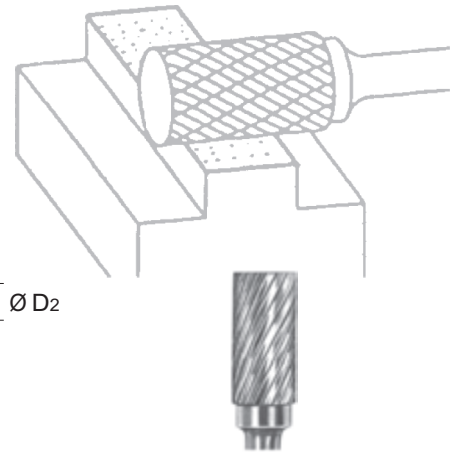
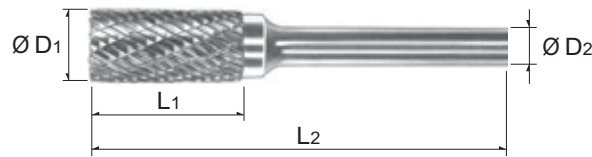

Двойная заточка			D1, мм	D2, мм	L1, мм	L2, мм	Средний зуб		
Обозначение	Артикул						Обозначение	Артикул	
R1101001	●	SA-41M	1,5	3	6	38	R1201001	○	SA-41MP
R1101002	○	SA-41ML2	1,5	3	6	50	R1201002	○	SA-41ML2P
R1101003	○	SA-41ML3	1,5	3	6	75	R1201003	○	SA-41ML3P
R1101004	●	SA-42M	2,5	3	11	38	R1201004	○	SA-42MP
R1101005	○	SA-42ML2	2,5	3	11	50	R1201005	○	SA-42ML2P
R1101006	○	SA-42ML3	2,5	3	11	75	R1201006	○	SA-42ML3P
R1101007	●	SA-43M	3	3	14	38	R1201007	○	SA-43MP
R1101008	○	SA-43ML2	3	3	14	50	R1201008	○	SA-43ML2P
R1101009	●	SA-43ML3	3	3	14	75	R1201009	○	SA-43ML3P
R1101010	○	SA-11M	3	6	12	56	R1201010	○	SA-11MP
R1101011	○	SA-12M	3	6	12,7	60	R1201011	○	SA-12MP
R1101012	●	SA-52M	4	3	12,7	38	R1201012	○	SA-52MP
R1101013	○	SA-13M	4	6	16	50	R1201013	○	SA-13MP
R1101014	●	SA-53M	5	3	12,7	38	R1201014	○	SA-53MP
R1101015	○	SA-14M	5	6	16	50	R1201015	○	SA-14MP
R1101017	○	SA-1ML	6	6	25	50	R1201017	○	SA-1MLP
R1101019	●	SA-1M	6	6	16	50	R1201019	●	SA-51MP
R1101020	○	SA-51M	6,3	3	12,7	50	R1201020	○	SA-2MP
R1101021	●	SA-2M	8	6	19	63	R1201021	●	SA-3MP
R1101022	●	SA-3M	9,5	6	19	63	R1201022	●	SA-3MLP
R1101025	○	SA-3ML	9,5	6	25	69	R1201025	○	SA-4MP
R1101027	●	SA-4M	11	6	25	69	R1201027	○	SA-5MP
R1101029	●	SA-5M	12,7	6	25	69	R1201029	●	SA-6MP
R1101032	●	SA-6M	16	6	25	69	R1201032	○	SA-7MP
R1101034	●	SA-7M	19	6	25	69	R1201034	○	SA-8MP
R1101037	○	SA-9M	25	6	25	69	R1201037	○	SA-9MP

Крупный зуб			D1, мм	D2, мм	L1, мм	L2, мм	
Обозначение	Артикул						
R1301018	●	SA-1MNF	6	6	19	50	
R1301024	●	SA-3MNF	9,5	6	19	63	
R1301030	○	SA-5MNF	12,7	6	25	69	
R1301033	○	SA-6MNF	16	6	25	69	
R1301035	○	SA-7MNF	19	6	25	69	



QUALITY CARBIDE TOOL INC.

Двойная заточка			D1, мм	D2, мм	L1, мм	L2, мм	Средний зуб		
Обозначение	Артикул						Обозначение	Артикул	
BR861-3750-60	○	SA-3ML6	9	6	19	171	BR961-3750-60	○	SA-3ML6
BR861-5000-60	○	SA-5ML6	12	6	25	177	BR961-5000-60	○	SA-5ML6

○ на складе в Европе; ● на складе в Москве

Алмазная заточка по дополнительному запросу

**Цельнотвердосплавные борфрезы.
Серия SB. Цилиндрические с заточенным
торцом, тип SB (форма B)**

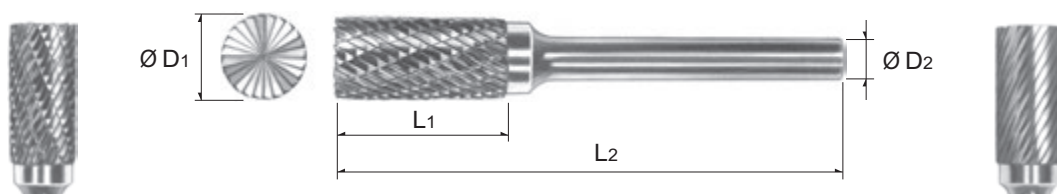
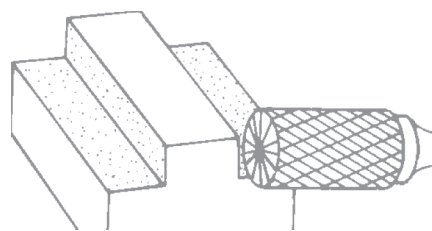

Двойная заточка			D1, мм	D2, мм	L1, мм	L2, мм	Средний зуб		
Обозначение	Артикул	Обозначение					Артикул		
R1102001	● SB-41M	1,5	3	6	38	R1202001	○	SB-41MP	
R1102002	○ SB-41ML2	1,5	3	6	50	R1202002	○	SB-41ML2P	
R1102003	○ SB-41ML3	1,5	3	6	75	R1202003	○	SB-41ML3P	
R1102004	● SB-42M	2,5	3	11	38	R1202004	○	SB-42MP	
R1102005	○ SB-42ML2	2,5	3	11	50	R1202005	○	SB-42ML2P	
R1102006	○ SB-42ML3	2,5	3	11	75	R1202006	○	SB-42ML3P	
R1102007	○ SB-ECOM	3	3	-	38	-	○	-	
R1102008	● SB-43M	3	3	14	38	R1202008	○	SB-43MP	
R1102026	○ SB-43ML2	3	3	14	50	R1202026	○	SB-43ML2P	
R1102027	○ SB-43ML3	3	3	14	75	R1202027	○	SB-43ML3P	
R1102009	○ SB-11M	3	6	12	56	R1202009	○	SB-11MP	
R1102010	○ SB-12M	3	6	12,7	60	R1202010	○	SB-12MP	
R1102011	○ SB-13M	4	6	16	50	R1202011	○	SB-13MP	
R1102012	○ SB-14M	5	6	16	50	R1202012	○	SB-14MP	
R1102013	● SB-1M	6	6	16	50	R1202013	○	SB-1MP	
R1102014	● SB-1ML	6	6	25	50	R1202014	○	SB-1MLP	
R1102015	○ SB-51M	6,3	6	4,7	43	R1202015	○	SB-51MP	
R1102016	● SB-2M	8	6	19	63	R1202016	○	SB-2MP	
R1102017	● SB-3M	9,5	6	19	63	R1202017	○	SB-3MP	
R1102018	● SB-3ML	9,5	6	25	69	R1202018	○	SB-3MLP	
R1102020	○ SB-4M	11	6	25	69	R1202020	○	SB-4MP	
R1102022	● SB-5M	12,7	6	25	69	R1202022	○	SB-5MP	
R1102023	○ SB-6M	16	6	25	69	R1202023	○	SB-6MP	
R1102024	○ SB-7M	19	6	25	69	R1202024	○	SB-7MP	
R1102025	○ SB-9M	25	6	25	69	R1202025	○	SB-9MP	

Крупный зуб			D1, мм	D2, мм	L1, мм	L2, мм
Обозначение	Артикул					
R1302018	● SB-1MNF	6	6	19	50	
R1302024	○ SB-3MNF	9,5	6	19	63	
R1302030	● SB-5MNF	12,7	6	25	69	
R1302033	○ SB-6MNF	16	6	25	69	
R1302035	● SB-7MNF	19	6	25	69	



**Цельнотвердосплавные борфрезы.
Серия SC. Цилиндрические с радиусным концом,
тип SC (форма C)**

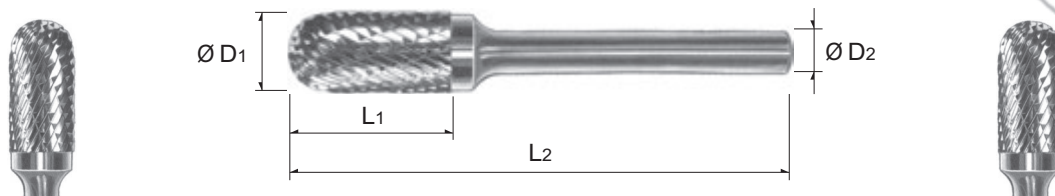

Двойная заточка			D1, мм	D2, мм	L1, мм	L2, мм	Средний зуб		
Обозначение	Артикул	Обозначение					Артикул		
R1103001	● SC-41M	R1203001	2,5	3	11	38	R1203001	○ SC-41MP	
R1103002	○ SC-42M	R1203002	3	3	14	38	R1203002	○ SC-42MP	
R1103003	○ SC-42ML2	R1203003	3	3	14	50	R1203003	○ SC-42ML2P	
R1103004	○ SC-42ML3	R1203004	3	3	14	75	R1203004	○ SC-42ML3P	
R1103005	● SC-11M	R1203005	3	6	12	56	R1203005	○ SC-11MP	
R1103006	○ SC-12M	R1203006	3	6	16	60	R1203006	○ SC-12MP	
R1103007	● SC-52M	R1203007	4	3	12,7	38	R1203007	○ SC-52MP	
R1103008	○ SC-13M	R1203008	4	6	16	50	R1203008	○ SC-13MP	
R1103009	○ SC-53M	R1203009	5	3	12,7	38	R1203009	○ SC-53MP	
R1103010	● SC-14M	R1203010	5	6	16	50	R1203010	○ SC-14MP	
R1103011	● SC-1M	R1203011	6	6	16	50	R1203011	○ SC-1MP	
R1103014	○ SC-1ML	R1203014	6	6	25	50	R1203014	○ SC-1MLP	
R1103015	○ SC-51M	R1203015	6,3	3	12,7	50	R1203015	○ SC-51MP	
R1103016	● SC-2M	R1203016	8	6	19	63	R1203016	● SC-2MP	
R1103017	○ SC-3M	R1203017	9,5	6	19	63	R1203017	● SC-3MP	
R1103020	○ SC-3ML	R1203020	9,5	6	25	69	R1203020	○ SC-3MLP	
R1103022	● SC-4M	R1203022	11	6	25	69	R1203022	● SC-4MP	
R1103024	● SC-5M	R1203024	12,7	6	25	69	R1203024	● SC-5MP	
R1103027	● SC-6M	R1203027	16	6	25	69	R1203027	● SC-6MP	
R1103028	● SC-7M	R1203028	19	6	25	69	R1203028	● SC-7MP	
R1103031	○ SC-9M	R1201031	25	6	25	69	R1201031	○ SC-9MP	

Крупный зуб			D1, мм	D2, мм	L1, мм	L2, мм	
Обозначение	Артикул	Обозначение					
R1303013	● SC-1MNF		6	6	19	50	
R1303019	● SC-3MNF		9,5	6	19	63	
R1303026	● SC-5MNF		12,7	6	25	69	
R1303029	○ SC-6MNF		19	6	25	69	



QUALITY CARBIDE TOOL INC.

Двойная заточка			D1, мм	D2, мм	L1, мм	L2, мм	Средний зуб		
Обозначение	Артикул	Обозначение					Артикул		
BR862-3750-60	○ SC-3ML6	BR962-3750-60	9	6	19	171	BR962-3750-60	○ SC-3ML6	
BR862-5000-60	○ SC-5ML6	BR962-5000-60	12	6	25	177	BR962-5000-60	○ SC-5ML6	

○ на складе в Европе; ● на складе в Москве

Алмазная заточка по дополнительному запросу

**Цельнотвердсплавные борфрезы.
Серия SD. Сферические, тип SD (форма D).**

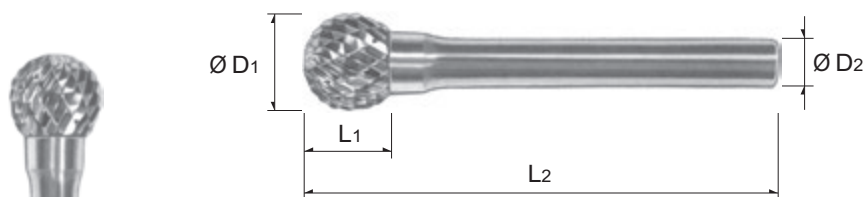

Двойная заточка			D1, мм	D2, мм	L1, мм	L2, мм	Средний зуб	
Обозначение	Артикул	Обозначение					Артикул	
R1104001	● SD-41M	2,5	3	2,3	38	R1204001	○ SD-41MP	
R1104002	● SD-42M	3	3	2,8	38	R1204002	○ SD-42MP	
R1104003	○ SD-42ML2	3	3	2,8	50	R1204003	○ SD-42ML2P	
R1104004	● SD-42ML3	3	3	2,8	75	R1204004	○ SD-42ML3P	
R1104005	● SD-11M	3	6	2,8	50	R1204005	○ SD-11MP	
R1104007	● SD-53M	5	3	4	38	R1204007	○ SD-53MP	
R1104008	● SD-14M	5	6	4	50	R1204008	○ SD-14MP	
R1104010	● SD-1M	6	6	5	50	R1204010	● SD-1MP	
R1104012	○ SD-51M	6,3	3	5	44	R1204012	○ SD-51MP	
R1104013	● SD-2M	8	6	6,4	50	R1204013	○ SD-2MP	
R1104014	● SD-3M	9,5	6	8	52	R1204014	○ SD-3MP	
R1104018	○ SD-4M	11	6	9,5	54	R1204018	○ SD-4MP	
R1104020	● SD-5M	12,7	6	11	55	R1204020	○ SD-5MP	
R1104023	● SD-6M	16	6	14	58	R1204023	○ SD-6MP	
R1104025	● SD-7M	19	6	16	62	R1204025	○ SD-7MP	
R1104028	○ SD-9M	25	6	23	68	R1204028	○ SD-9MP	

Крупный зуб			D1, мм	D2, мм	L1, мм	L2, мм	
Обозначение	Артикул	Обозначение					
R1304011	○ SD-1MNF	6	6	8	50		
R1304015	○ SD-3MNF	9,5	6	8	52		
R1304021	○ SD-5MNF	12,7	6	11	55		
R1304024	○ SD-6MNF	16	6	14	58		
R1304026	○ SD-7MNF	19	6	16	62		



Двойная заточка			D1, мм	D2, мм	L1, мм	L2, мм	Средний зуб	
Обозначение	Артикул	Обозначение					Артикул	
BR868-3750-60	○ SD-3ML6	9	6	19	161	BR968-3750-60	○ SD-3ML6	
BR868-5000-60	○ SD-5ML6	12	6	25	164	BR968-5000-60	○ SD-5ML6	

○ на складе в Европе; ● на складе в Москве

⚠ Алмазная заточка по дополнительному запросу

**Цельнотвердосплавные борфрезы.
Серия SE. Овальные, тип SE (форма E)**

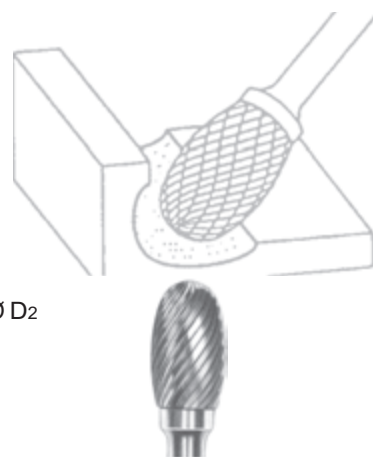
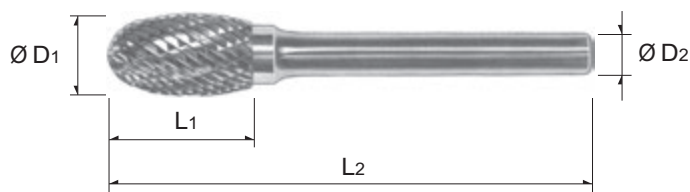

Двойная заточка			D1, мм	D2, мм	L1, мм	L2, мм	Средний зуб		
Обозначение	•	Артикул					Обозначение	○	Артикул
R1105001	•	SE-41M	3	3	5,5	38	R1205001	○	SE-41MP
R1105002	○	SE-41ML2	3	3	5,5	50	R1205002	○	SE-41ML2P
R1105003	○	SE-41ML3	3	3	5,5	75	R1205003	○	SE-41ML3P
R1105004	○	SE-53M	5	3	7,1	38	R1205004	○	SE-53MP
R1105005	•	SE-1M	6	6	9,5	50	R1205005	○	SE-1MP
R1105007	○	SE-51M	6,3	3	9,5	47	R1205007	○	SE-51MP
R1105008	•	SE-3M	9,5	6	16	60	R1205008	○	SE-3MP
R1105011	•	SE-5M	12,7	6	22	66	R1205011	○	SE-5MP
R1105014	•	SE-6M	16	6	25	69	R1205014	○	SE-6MP
R1105016	•	SE-7M	19	6	25	69	R1205011	○	SE-7MP

Крупный зуб			D1, мм	D2, мм	L1, мм	L2, мм	
Обозначение	○	Артикул					
R1305010	○	SE-3MNF	9,5	6	16	60	
R1305013	○	SE-5MNF	12,7	6	22	66	
R1305015	○	SE-6MNF	16	6	25	69	
R13056017	○	SE-7MNF	19	6	25	69	

**Цельнотвердосплавные борфрезы.
Серия SF. Гиперболические с радиусным концом,
тип SF (форма F)**

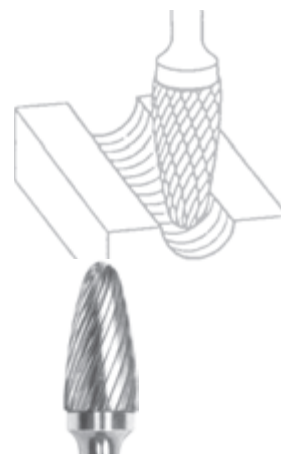
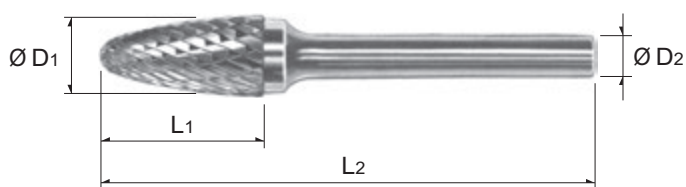

Двойная заточка			D1, мм	D2, мм	L1, мм	L2, мм	Средний зуб		
Обозначение	Артикул						Обозначение	Артикул	
R1106001	●	SF-41M	3	3	6	38	R1206001	○	SF-41MP
R1106002	○	SF-42M	3	3	12,7	38	R1206002	○	SF-42MP
R1106003	○	SF-11M	3	6	12,7	56	R1206003	○	SF-11MP
R1106004	○	SF-42ML2	3	3	12,7	50	R1206004	○	SF-42ML2P
R1106005	○	SF-42ML3	3	3	12,7	75	R1206005	○	SF-42ML3P
R1106006	○	SF-53M	5	3	12,7	38	R1206006	○	SF-53MP
R1106008	●	SF-1M	6	6	16	50	R1206008	●	SF-1MP
R1106010	○	SF-51M	6,3	3	12,7	50	R1206010	○	SF-51MP
R1106011	●	SF-3M	9,5	6	19	63	R1206011	●	SF-3MP
R1106014	○	SF-4M	11	6	25	69	R1206014	○	SF-4MP
R1106016	○	SF-13M	12,7	6	19	63	R1206016	○	SF-13MP
R1106017	●	SF-5M	12,7	6	25	69	R1206017	○	SF-5MP
R1106020	○	SF-6M	16	6	25	69	R1206020	○	SF-6MP
R1106022	○	SF-7M	19	6	25	69	R1206022	○	SF-7MP
R1106023	○	SF-14M	19	6	32	76	R1206023	○	SF-14MP
R1106026	○	SF-15M	19	6	38	82	R1206026	○	SF-15MP

Крупный зуб			D1, мм	D2, мм	L1, мм	L2, мм	
Обозначение	Артикул						
R1306009	○	SF-1MNF	6	6	19	50	
R1306013	○	SF-3MNF	9,5	6	19	63	
R1306019	○	SF-5MNF	12,7	6	25	69	
R1306021	○	SF-6MNF	16	6	25	69	
R1306024	○	SF-14MNF	19	6	32	76	



Двойная заточка			D1, мм	D2, мм	L1, мм	L2, мм	Средний зуб		
Обозначение	Артикул						Обозначение	Артикул	
BR863-3750-60	○	SF-3ML6	9	6	19	171	BR963-3750-60	○	SF-3ML6
BR863-5000-60	○	SF-5ML6	12	6	25	177	BR963-5000-60	○	SF-5ML6

Цельнотвердосплавные борфрезы. Серия SG.
Гиперболические с заостренным концом,
тип SG (форма G)

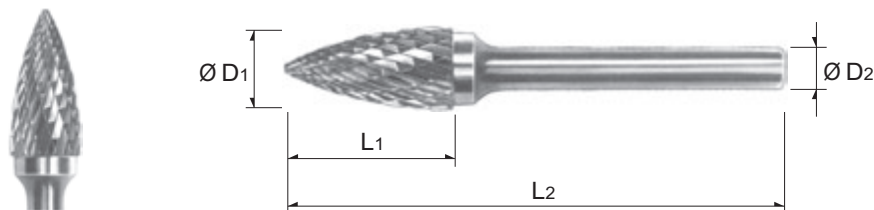

Двойная заточка			D1, мм	D2, мм	L1, мм	L2, мм	Средний зуб	
Обозначение	Артикул	Обозначение					Артикул	
R1107001	● SG-41M	3	3	6	38	R1207001	○ SG-41MP	
R1107002	○ SG-43M	3	3	9,5	38	R1207002	○ SG-43MP	
R1107003	○ SG-44M	3	3	12,7	38	R1207003	○ SG-44MP	
R1107004	○ SG-44ML2	3	3	12,7	50	R1207004	○ SG-44ML2P	
R1107005	○ SG-44ML3	3	3	12,7	75	R1207005	○ SG-44ML3P	
R1107006	● SG-53M	5	3	12,7	38	R1207006	○ SG-53MP	
R1107008	● SG-1M	6	6	16	50	R1207008	○ SG-1MP	
R1107009	● SG-51M	6,3	3	12,7	50	R1207009	○ SG-51MP	
R1107010	● SG-2M	8	6	19	63	R1207010	○ SG-2MP	
R1107011	● SG-3M	9,5	6	19	63	R1207011	○ SG-3MP	
R1107015	● SG-13M	12,7	6	19	63	R1207015	● SG-13MP	
R1107016	● SG-5M	12,7	6	25	69	R1207016	○ SG-5MP	
R1107018	○ SG-6M	16	6	25	69	R1207018	○ SG-6MP	
R1107019	○ SG-7M	19	6	25	69	R1207019	○ SG-7MP	
R1107020	○ SG-15M	19	6	38	82	R1207020	○ SG-15MP	

Цельнотвердосплавные борфрезы. Серия SH.
Пламевидные (факел), тип SH (форма H)

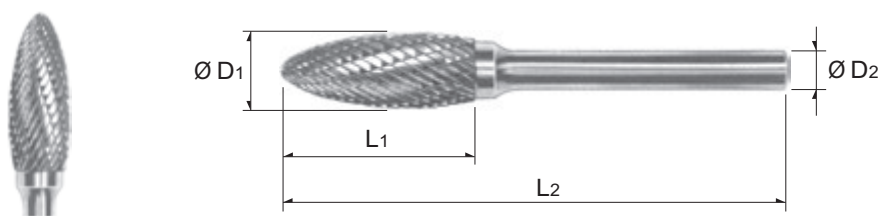

Двойная заточка			D1, мм	D2, мм	L1, мм	L2, мм	Средний зуб	
Обозначение	Артикул	Обозначение					Артикул	
R1108001	● SH-41M	3	3	6,3	38	R1208001	○ SH-41MP	
R1108002	○ SH-4ML2	3	3	6,3	50	R1208002	○ SH-4ML2P	
R1108003	○ SH-41ML3	3	3	6,3	75	R1208003	○ SH-41ML3P	
R1108004	● SH-53M	5	3	9,5	38	R1208004	○ SH-53MP	
R1108005	● SH-2M	8	6	19	63	R1208005	● SH-2MP	
R1108007	● SH-5M	12,7	6	32	76	R1208007	● SH-5MP	
R1108009	○ SH-6M	16	6	36	80	R1208009	○ SH-6MP	
R1108010	○ SH-7M	19	6	41	85	R1208010	○ SH-7MP	

○ на складе в Европе; ● на складе в Москве

⚠ Алмазная заточка по дополнительному запросу

**Цельнотвердосплавные борфрезы.
Серия SJ. Конические 60°, тип SJ (форма J)**

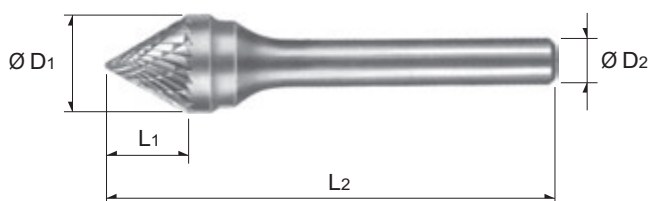

Двойная заточка			D1, мм	D2, мм	L1, мм	L2, мм	Средний зуб		
Обозначение		Артикул					Обозначение		Артикул
R1109001	•	SJ-42M	3	3	2,5	38	R1209001	○	SJ-42MP
R1109002	•	SJ-1M	6	6	4	50	R1209002	○	SJ-1MP
R1109003	•	SJ-3M	9,5	6	8	55	R1209003	○	SJ-3MP
R1109004	•	SJ-5M	12,7	6	11	58	R1209004	○	SJ-5MP
R1109005	○	SJ-6M	16	6	13,5	61	R1209005	○	SJ-6MP
R1109006	○	SJ-7M	19	6	16,5	65	R1209006	○	SJ-7MP
R1109007	○	SJ-9M	25	6	21,5	68	R1209007	○	SJ-9MP

**Цельнотвердосплавные борфрезы.
Серия SK. Конические 90°, тип SK (форма K)**

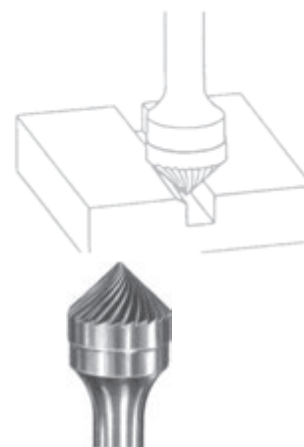
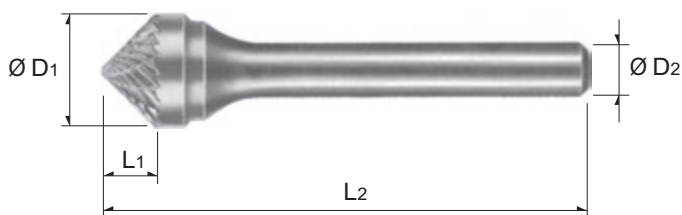

Двойная заточка			D1, мм	D2, мм	L1, мм	L2, мм	Средний зуб		
Обозначение		Артикул					Обозначение		Артикул
R1110001	○	SK-42M	3	3	1,5	38	R1210001	○	SK-42MP
R1110002	•	SK-1M	6	6	3	50	R1210002	○	SK-1MP
R1110003	○	SK-3M	9,5	6	4,7	52	R1210003	○	SK-3MP
R1110004	•	SK-5M	12,7	6	6,3	54	R1210004	○	SK-5MP
R1110005	○	SK-6M	16	6	8	57	R1210005	○	SK-6MP
R1110006	•	SK-7M	19	6	9,5	58	R1210006	○	SK-7MP
R1110007	○	SK-9M	25	6	12,7	60	R1210007	○	SK-9MP

○ на складе в Европе; • на складе в Москве

⚠ Алмазная заточка по дополнительному запросу

**Цельнотвердсплавные борфрезы.
Серия SL. Конические с радиусным торцом,
тип SL (форма L)**

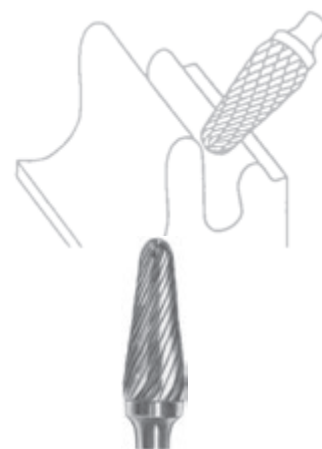
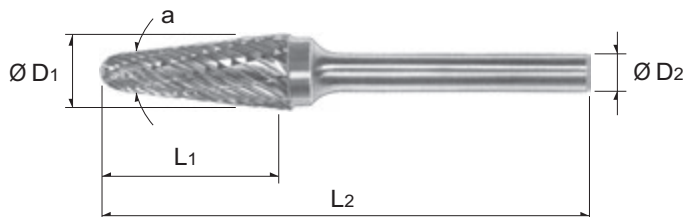

Двойная заточка			D1, мм	D2, мм	L1, мм	L2, мм	a	Средний зуб	
Обозначение	Артикул	Обозначение						Артикул	
R1111001	● SL-41M	3	3	9,5	38	8°	R1211001	○ SL-41MP	
R1111002	○ SL-42M	3	3	12,7	38	8°	R1211002	○ SL-42MP	
R1111003	● SL-42ML2	3	3	12,7	50	8°	R1211003	○ SL-42ML2P	
R1111004	○ SL-42ML3	3	3	12,7	75	8°	R1211004	○ SL-42ML3P	
R1111005	○ SL-53M	5	3	12,7	38	14°	R1211005	○ SL-53MP	
R1111006	● SL-1M	6	6	16	50	14°	R1211006	○ SL-1MP	
R1111008	● SL-2M	8	6	22	69	14°	R1211008	○ SL-2MP	
R1111009	● SL-3M	9,5	6	27	74	14°	R1211009	○ SL-3MP	
R1111012	● SL-4M	12,7	6	28	76	14°	R1211012	○ SL-4MP	
R1111015	● SL-5M	16	6	30	77	14°	R1211015	○ SL-5MP	
R1111017	● SL-7M	19	6	38	85	14°	R1211017	○ SL-7MP	

Крупный зуб			D1, мм	D2, мм	L1, мм	L2, мм	a	
Обозначение	Артикул							
R1311010	○ SL-3MNF	9,5	6	27	74	14°		
R1311013	○ SL-4MNF	12,7	6	28	76	14°		
R1311016	○ SL-5MNF	16	6	30	77	14°		
R1311018	○ SL-7MNF	19	6	38	85	14°		



Двойная заточка			D1, мм	D2, мм	L1, мм	L2, мм	a	Средний зуб	
Обозначение	Артикул	Обозначение						Артикул	
BR867-3750-60	○ SL-3ML6	9	6	19	178	14°	BR967-3750-60	○ SL-3ML6	
BR867-5000-60	○ SL-4ML6	12	6	25	180	14°	BR967-5000-60	○ SL-4ML6	

**Цельнотвердосплавные борфрезы.
Серия SM. Конические, тип SM (форма M)**

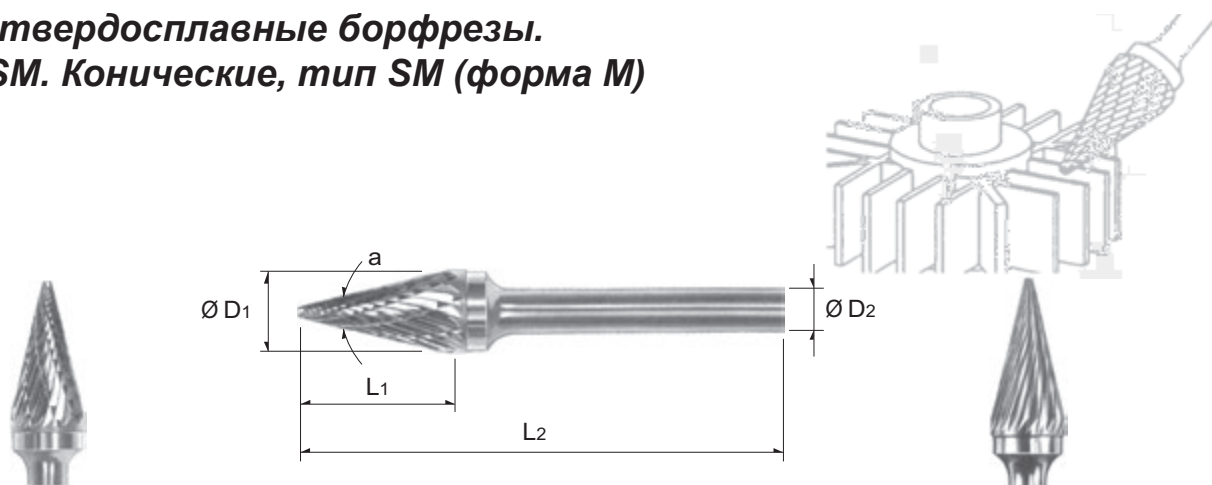

Двойная заточка			D1, мм	D2, мм	L1, мм	L2, мм	a	Средний зуб	
Обозначение	Артикул	Обозначение						Артикул	
R1112001	● SM-41M	R1212001	3	3	8,9	38	12°	○	SM-41MP
R1112002	○ SM-42M	R1212002	3	3	11	38	14°	○	SM-42MP
R1112003	○ SM-42ML2	R1212003	3	3	11	50	14°	○	SM-42ML2P
R1112004	○ SM-42ML3	R1212004	3	3	11	75	14°	○	SM-42ML3P
R1112005	○ SM-43M	R1212005	3	3	16	38	7°	○	SM-43MP
R1112006	○ SM-53M	R1212006	5	3	12,7	38	16°	○	SM-53MP
R1112007	● SM-1M	R1212007	6	6	12,7	50	22°	○	SM-1MP
R1112008	● SM-2M	R1212008	6	6	19	50	14°	○	SM-2MP
R1112009	● SM-3M	R1212009	6	6	25	50	10°	○	SM-3MP
R1112010	○ SM-51M	R1212010	6,3	3	12,7	53	22°	○	SM-51MP
R1112011	● SM-4M	R1212011	9,5	6	16	63	28°	○	SM-4MP
R1112012	● SM-5M	R1212012	12,7	6	22	69	28°	○	SM-5MP
R1112013	○ SM-6M	R1212013	16	6	25	73	31°	○	SM-6MP

**Цельнотвердосплавные борфрезы.
Серия SN. Обратный конус, тип SN (форма N)**

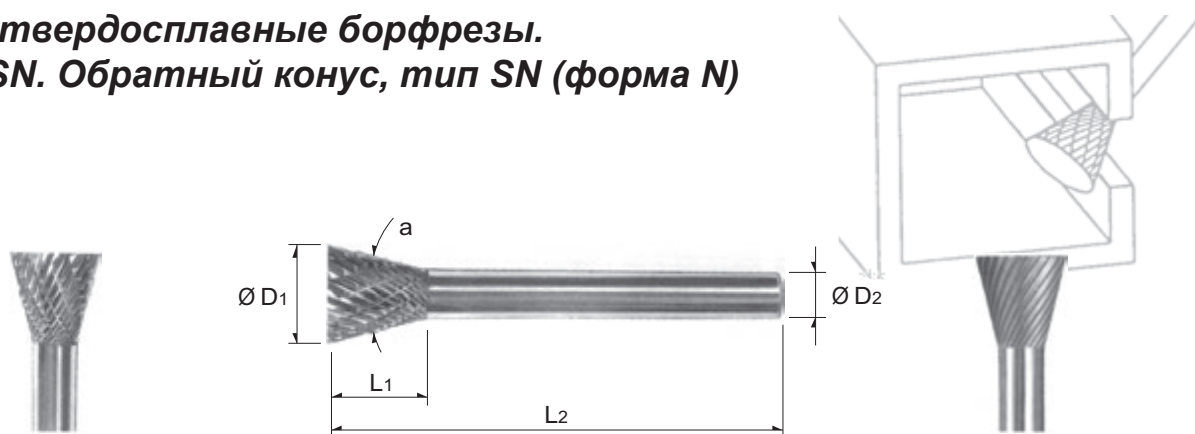

Двойная заточка			D1, мм	D2, мм	L1, мм	L2, мм	a	Средний зуб	
Обозначение	Артикул	Обозначение						Артикул	
R1113001	○ SN-41M	R1213001	2,5	3	3	38	10°	○	SN-41MP
R1113002	● SN-42M	R1213002	3	3	4	38	10°	○	SN-42MP
R1113003	○ SN-53M	R1213003	5	3	6,3	38	10°	○	SN-53MP
R1113004	● SN-1M	R1213004	6	6	8	50	10°	○	SN-1MP
R1113005	○ SN-51M	R1213005	6,3	3	6	44	10°	○	SN-51MP
R1113006	● SN-2M	R1213006	9,5	6	9,5	53	13°	○	SN-2MP
R1113007	● SN-4M	R1213007	12,7	6	12,7	57	28°	○	SN-4MP
R1113008	○ SN-6M	R1213008	16	6	19	63	18°	○	SN-6MP
R1113009	○ SN-7M	R1213009	19	6	16	60	30°	○	SN-7MP

○ на складе в Европе; ● на складе в Москве

⚠ Алмазная заточка по дополнительному запросу